



# Surgele Faible Effervescence Viper™

## Distributeur de Surgele 3 Parfums

Fiche Technique



## Caractéristiques

### MEILLEURE FIABILITÉ

Augmenter la durée d'utilisation avec le distributeur FCB le plus fiable du marché

### LA FLEXIBILITÉ DU SIROP

Les Capteurs de pression vous assurent la possibilité de changements de sirops

### DÉVELOPPEMENT DE PORTEFEUILLES DE BOISSONS

Flexibilité de barillet individuel (FCB/FUB) et réglages de profil. Supporte la faible effervescence et la rigidité de neige de produit

### INTELLIGENT DEFROST™

La Décongélation adaptative brevetée vous donne la possibilité de rester en fonction pendant la période de point afin de ne manquer aucune opportunité

### DES INFORMATION À PORTÉE DE MAIN

Accéder rapidement aux manuels et aux vidéos faciles à utiliser et aux services à l'aide de code QR

### TECHNOLOGIE C3

La congélation, la carbonation et les contrôles assurent une consistance inégalée du groupe de boisson, favorisent la répétition des ventes et diminuent l'utilisation du sirop

### MODE VEILLE RÉGLABLE

Économise l'énergie pendant les heures d'arrêt

### CONCEPTION TECHNICIEN

Temps de maintenance et de service diminués



**MARMON**  
Foodservice  
Technologies

A BERKSHIRE HATHAWAY COMPANY



# Surgele Faible Effervescence Viper

## Distributeur de Surgele 3 Parfums

Fiche Technique

### Caractéristiques Techniques

**Caractéristiques Electriques** 230V +/- 15V 60Hz, 30A, Phase unique (comprend 8 pieds de câble d'alimentation de branchement de fiche moulée NEMA L6-30)

**Exigences de Pression** CO2 = 75 psig  
Eau = 25 min. psig dynamique

**Réfrigération** 19,000 BTU, R448a

**Dégagement Minimal Requis** Haut: 12 Po  
Chaque côté: 2Po ou Arrière: 2 Po

**Dimensions De L'Unité** 22,75 Po L x 32,5 Po P x 43,7 Po H

**Dimensions De Cartes Graphiques** 22,5 Po L x 18,75 Po H

**Dimensions De Cartes Saveur** 6,5 Po L x 4 Po H

**Poids D'Expédition** 500 lbs; cart 200 lbs

Listes D' Agences

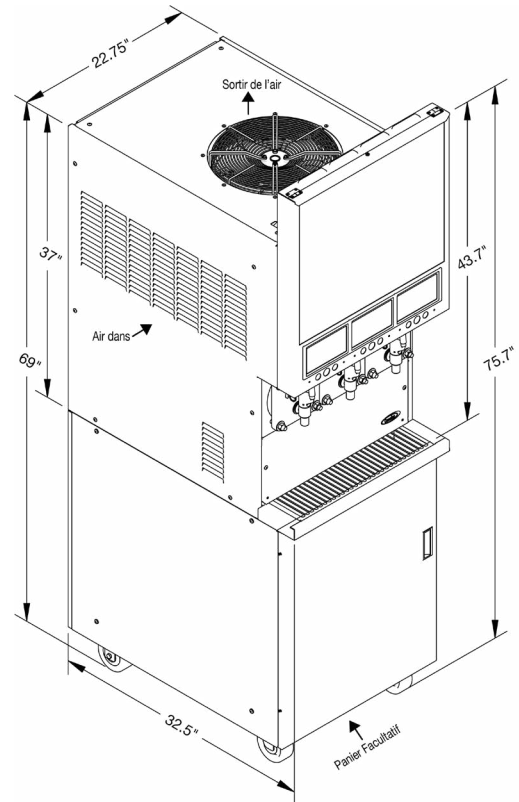

#### NUMERO DE MODÉLES

#### DESCRIPTION

621360242LO

Viper 3 Parfums, Unité de faible effervescence, 230V/60Hz, refroidissement par air, Vannes de machiniste à déplacement complet, panneaux en acier inoxydable, Marchandiseur de grande taille

#### NUMERO DE ACCESSORIES

#### DESCRIPTION

629087406

Kit Pied, 4 pouces de haut (commande 4 par unité)

620046556

Chariot Viper Elite 3 parfums, panneaux latéraux en acier inoxydable